

## Digital-Werkzeugvoreinstellgerät MERY E

**X = 260mm / Z = 520mm SK40**

**Artikelnummer:** 1465102  
**EAN / GTIN:** 4066918055194  
**Herstellernummer:** 30520  
**Warentarifnummer:** 90178090  
**Versandart:** LKW Fracht  
**Gewicht:** 30kg

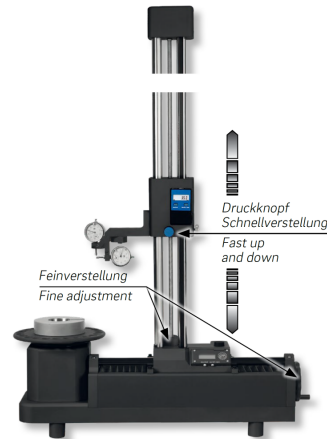

### Produktbeschreibung

- Werksnorm
- Sylvac System
- Zum Messen und Einstellen von Werkzeugen
- Werkzeugaufnahme drehbar
- LCD-Display, Auflösung 0,01mm
- Präzisionsmessuhren (0,01mm) für X- und Z-Achse
- X- und Z-Achse mit Schnellverstellung durch zentralen Druckknopf am Gehäuse
- Feineinstellung mit Handrad
- Standardaufnahme SK 40

#### Lieferung inkl. Messuhren

#### Funktion:

- Ein/Aus
- mm/inch Umschaltung
- 0-Punkt an jeder Position
- ± Preset Funktion
- Datenausgang Opto

#### Anwendung:

- Messen durch berührendes Abtasten der Schneide
- Präzisionsgeführte Taster für X- und Z-Achse
- Präzisionsmessuhren als Nullindikator
- Konstanter Messdruck <1N zum Schutz der Schneide
- Ideal für Bestimmung von Durchmesser und Länge

## Technische Daten

<b>Größe:</b>	X = 260mm / Z = 520mm SK40
<b>Artikelnummer:</b>	1465102
<b>Marke:</b>	DEMM
<b>Herstellernummer:</b>	30520
<b>Ablesung:</b>	0,01mm
<b>Anwendungsbereich:</b>	X=260mm / Z=520mm
<b>Ausführung:</b>	MERY E
<b>Belastung:</b>	max. 15Kg
<b>Maß H:</b>	848mm
<b>Maß L:</b>	684mm
<b>Werkzeugaufnahme:</b>	SK40
<b>Winkelfehler:</b>	0,03mm
<b>Gewicht:</b>	30kg